

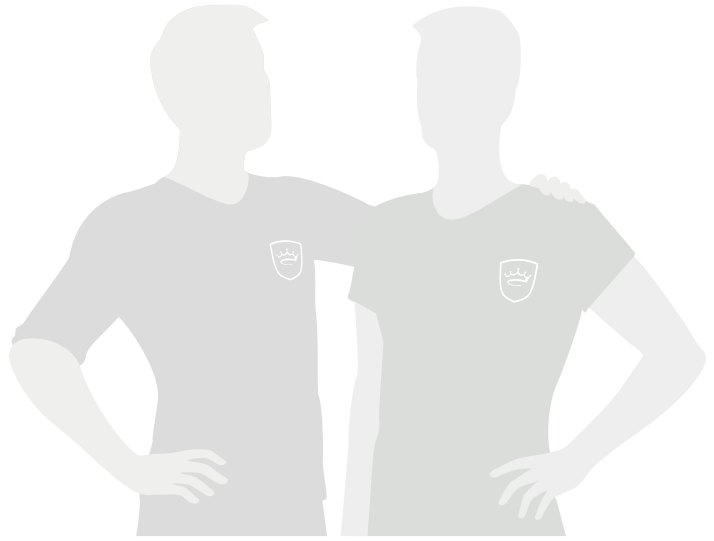

**Série HERO - Instruções de Montagem**

**Serie HERO - Instrucciones de montaje**











**PT** Leia o manual antes de começar. Aconselhamos duas pessoas para o processo de montagem.

**ES** Lea el manual antes de comenzar. Se aconseja dos personas para el proceso de montaje.

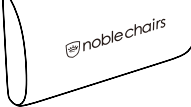
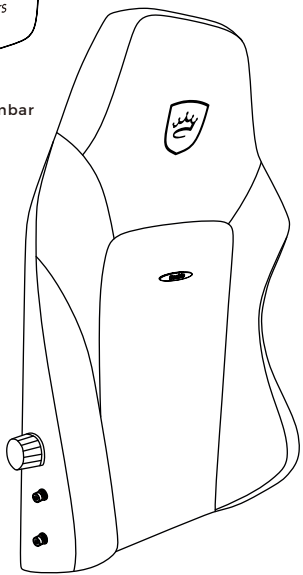
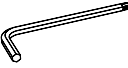
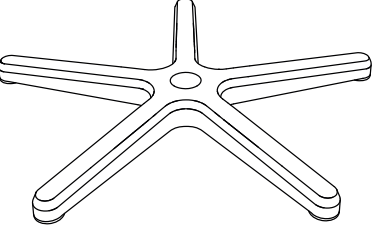
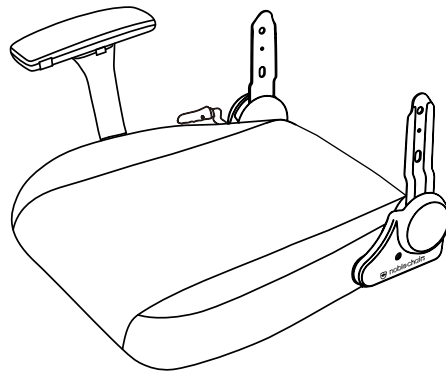
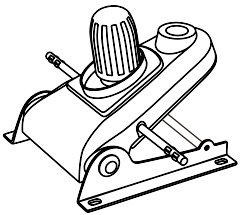
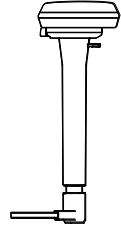
**PT** LISTA DE CONTEÚDO

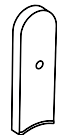
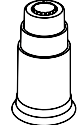
**ES** LISTA DE CONTENIDO

- |                                                                                                                                                                  |                                                                                                                                                                                                                                                                                              |                                                                                                                                                                       |                                                                                                                                                         |                                                                                                                                                                          |                                                                                                                                                            |                                                      |
|------------------------------------------------------------------------------------------------------------------------------------------------------------------|----------------------------------------------------------------------------------------------------------------------------------------------------------------------------------------------------------------------------------------------------------------------------------------------|-----------------------------------------------------------------------------------------------------------------------------------------------------------------------|---------------------------------------------------------------------------------------------------------------------------------------------------------|--------------------------------------------------------------------------------------------------------------------------------------------------------------------------|------------------------------------------------------------------------------------------------------------------------------------------------------------|------------------------------------------------------|
| <br><b>PT</b> 2x Parafusos Philips<br><b>ES</b> 2x Tornillos Philips          | <br><b>PT</b> Kit de Parafusos:<br>4x Parafusos M8 (20mm)<br>4x Anilhas de Mola<br>4x Anilhas de Chapa<br><b>ES</b> Kit de Tornillos:<br>4x Tornillos M8 (20mm)<br>4x Arandelas de muelle<br>4x Arandelas | <br><b>PT</b> 3x Parafusos M8 (25mm)<br><b>ES</b> 3x Tornillos M8 (25mm)           | <br><b>PT</b> 1x Almofada de Pescoço<br><b>ES</b> 1x Cojin de Cuello | <br><b>PT</b> 1x Almofada de Lombar<br><b>ES</b> 1x Cojin de Espalda                |                                                                       |                                                      |
| <br><b>PT</b> 1x Chave Allen<br><b>ES</b> 1x Llave Allen                      |                                                                                                                                                                                                           |                                                                                   | <b>PT</b> 1x Encosto<br>4x Parafusos M8 (30mm) com anilhas pré-montadas<br><b>ES</b> 1x Encosto<br>4x Tornillos M8 (30mm) com arandelas preensambladas  | <b>PT</b> 5x Rodas<br><b>ES</b> 5x Ruedas                                                                                                                                | <b>PT</b> 1x Base com Rodas<br><b>ES</b> 1x Base estrella com Ruedas                                                                                       | <b>PT</b> 1x Base da Cadeira<br><b>ES</b> 1x Asiento |
| <br><b>PT</b> 1x Sistema de Inclinação<br><b>ES</b> 1x Sistema de Inclinación | <br><b>PT</b> 1x Apoio de braço<br><b>ES</b> 1x Reposabrazos                                                                                                                                              | <br><b>PT</b> 1x Elevador a Gás Hidráulico<br><b>ES</b> 1x Pistón a Gas para Silla | <br><b>PT</b> 2x Tampas Laterais<br><b>ES</b> 2x Tapas Laterales     | <br><b>PT</b> 1x Manga para Elevador Hidráulico<br><b>ES</b> 1x Cubierta del Pistón | <br><b>PT</b> 2x Tampas de Alavanca<br><b>ES</b> 2x Tapas de Palancas |                                                      |

**PT** INSTALAÇÃO DO SISTEMA DE INCLINAÇÃO

**ES** INSTALACION DE MECANISMO DE INCLINACION

- 1** **PT** Coloque a BASE DA CADEIRA voltada para baixo numa superfície suave e posicione o SISTEMA DE INCLINAÇÃO na direção correta.
- ES** Coloque la BASE DE LA SILLA boca abajo en una superficie suave y coloque el SISTEMA DE INCLINACIÓN en la dirección correcta.
- 2** **PT** Coloque a ANILHA DE MOLA e a ANILHA DE CHAPA em cada um dos 4 Parafusos M8.
- ES** Coloque la ANILILLA DE MUELLE y la ANILLA DE CHAPA en cada uno de los 4 Tornillos M8.

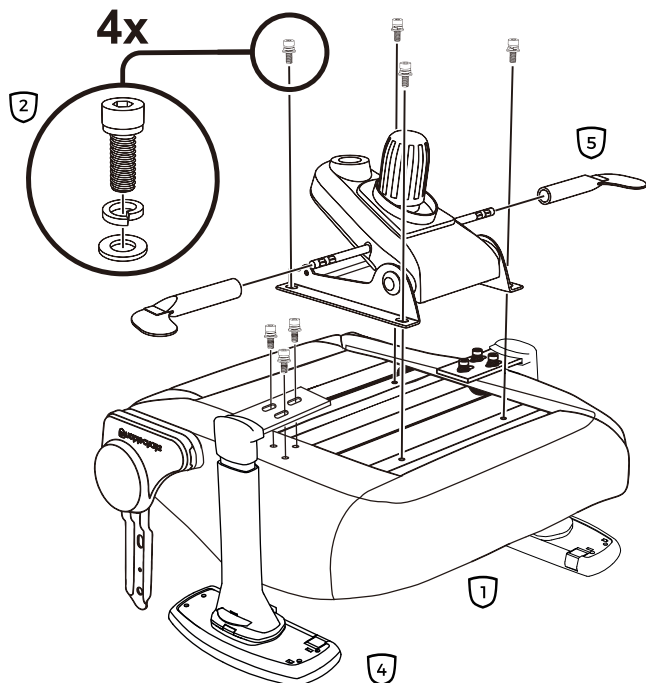

- 3** **PT** Instale o SISTEMA DE INCLINAÇÃO, apertando diagonalmente os parafusos na BASE DA CADEIRA com a CHAVE ALLEN.
- ES** Instale el SISTEMA DE INCLINACIÓN, apretando diagonalmente los tornillos en la BASE DE LA SILLA con la CLAVE ALLEN.
- 4** **PT** Como o apoio de braços do lado direito vem pré-instalado, proceda à instalação do apoio de braços do lado esquerdo ao assento da cadeira.
- ES** Como el soporte de brazos del lado derecho viene preinstalado, proceda a la instalación del apoyo de los perfiles del lado izquierdo al asiento de la silla.

- 5** **PT** Coloque as TAMPAS DA ALAVANCA nas alças de metal, alinhe e empurre uniformemente até encaixar.
- ES** Coloque las TAPAS de las PALANCAS en las asas de metal, alinee y empuje uniformemente hasta que encaje.

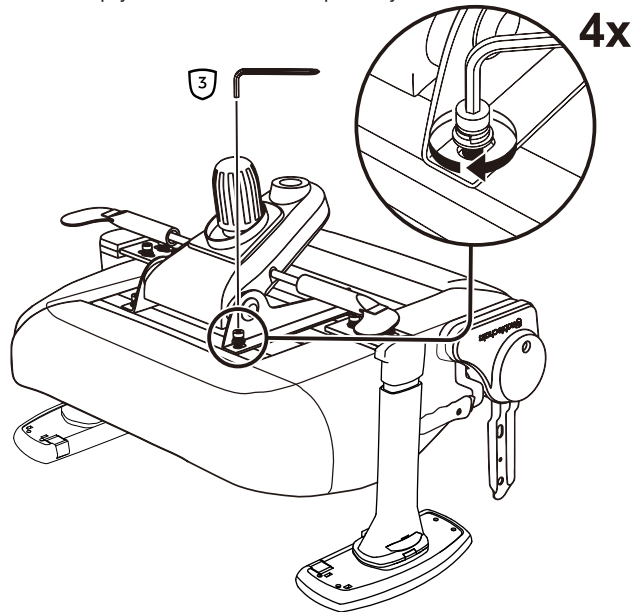

**PT** INSTALAÇÃO DA BASE DAS RODAS

**ES** INSTALACIÓN DE LA BASE DE LAS RUEDAS

- 6** **PT** Insira as 5 RODAS na BASE DAS RODAS. Empurre até bloqueá-las no sítio.
- ES** Introduzca las 5 RUEDAS en la BASE ESTRELLA. Empuje hasta bloquearlas en el sitio.

- 7** **PT** Posicione o ELEVADOR HIDRÁULICO na BASE COM RODAS e coloque a MANGA PARA O ELEVADOR por cima.
- ES** Coloque el ELEVADOR HIDRÁULICO en la BASE CON RUEDAS y coloque la CUBIERTA DEL PISTÓN por encima.

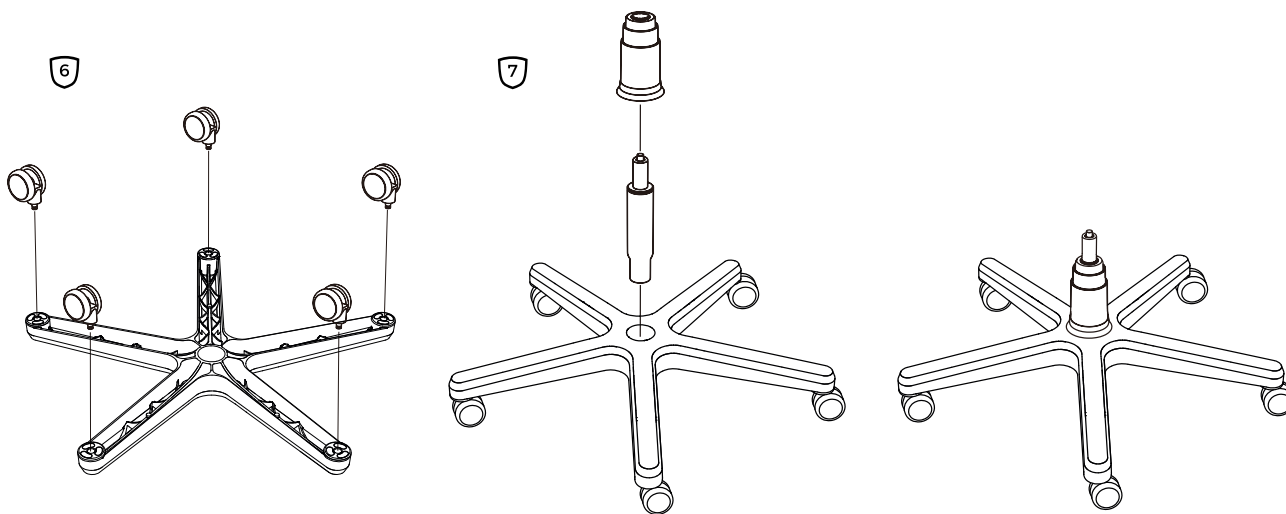

**PT** INSTALAÇÃO DA BASE DA CADEIRA

**ES** INSTALACIÓN DE LA BASE DE LA SILLA

**8** **PT** Alinhe o topo do ELEVADOR HIDRÁULICO com a parte inferior do SISTEMA DE INCLINAÇÃO.

**ES** Alinee la parte superior del ELEVADOR HIDRÁULICO con la parte inferior del SISTEMA DE INCLINACIÓN.

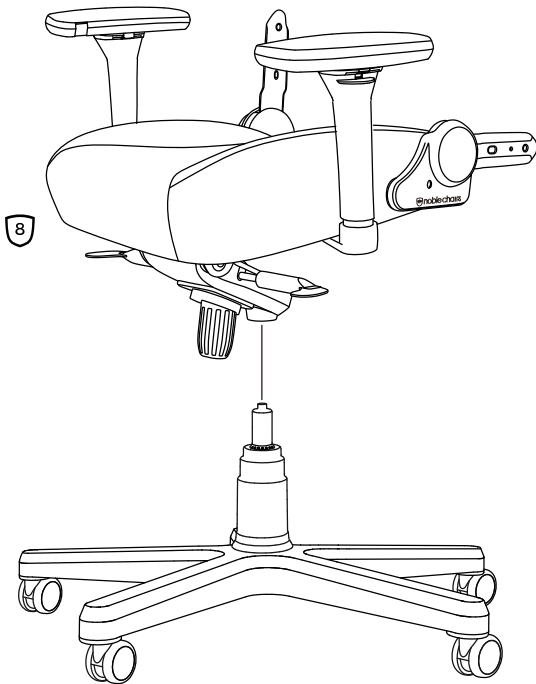

**9** **PT** Empurre e sente-se para bloqueá-lo no lugar.

**ES** Empuje y se siente para bloquearlo en su lugar.

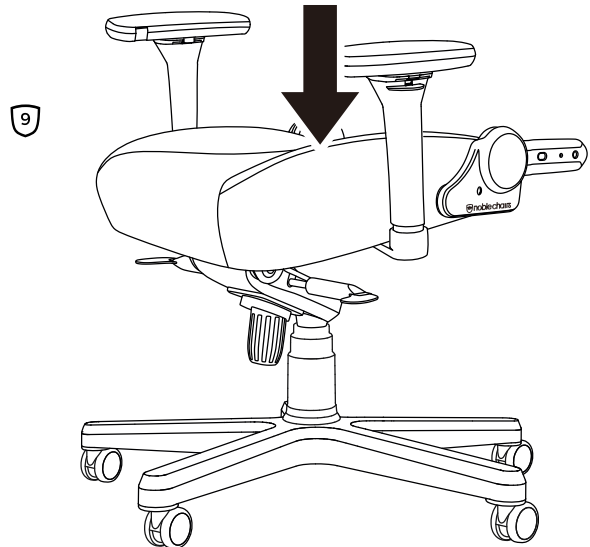

**PT** INSTALAÇÃO DO ENCOSTO

**ES** INSTALACIÓN DEL ENCOSTO

**10** **PT** Utilizando a chave ALLEN, desaparafuse os 4 parafusos pré-montados M8 (30mm) e as anilhas de chapa na lateral do encosto.

**ES** Utilizando la llave ALLEN, desatornille los 4 tornillos premontados M8 (30 mm) y las arandelas de chapa en el lateral del respaldo.

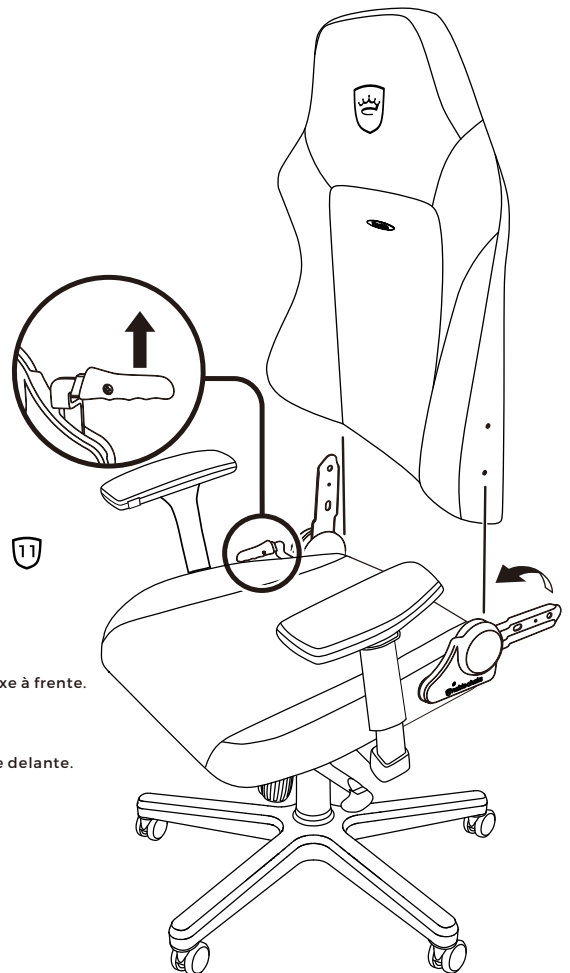
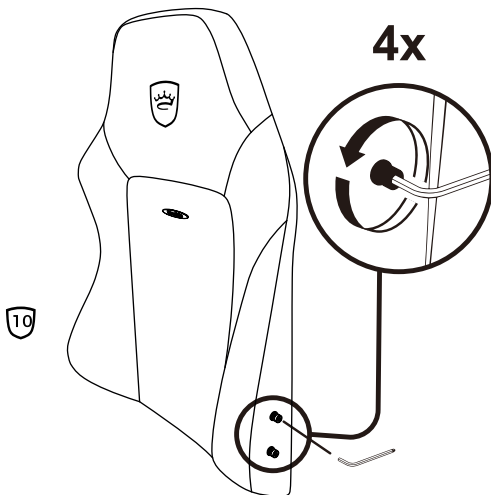

**11** **PT** Puxe a alavanca para cima a partir da parte inferior para que o suporte de montagem encaixe à frente. Mantenha as mãos afastadas do encaixe, pois poderá causar danos. Empurre o encaixe para trás até atingir 90° para uma montagem mais simples.

**ES** Tire de la palanca hacia arriba desde la parte inferior para que el soporte de montaje encaje delante. Mantenga las manos alejadas del enchufe, ya que podría causar daños. Empuje el encaje hacia atrás hasta alcanzar 90° para un montaje más simple.

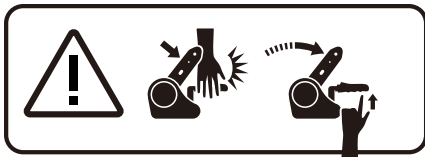

**PT** INSTALAÇÃO DO ENCOSTO

**ES** INSTALACIÓN DEL ENCUESTO

**12** **PT** Começando pelo lado direito, aperte o encosto aos suportes de metal com os 4 parafusos M8 (30 mm) utilizando a CHAVE ALLEN.

**ES** Comenzando por el lado derecho, apriete el respaldo a los soportes metálicos con los 4 tornillos M8 (30 mm) utilizando la CLAVE ALLEN.

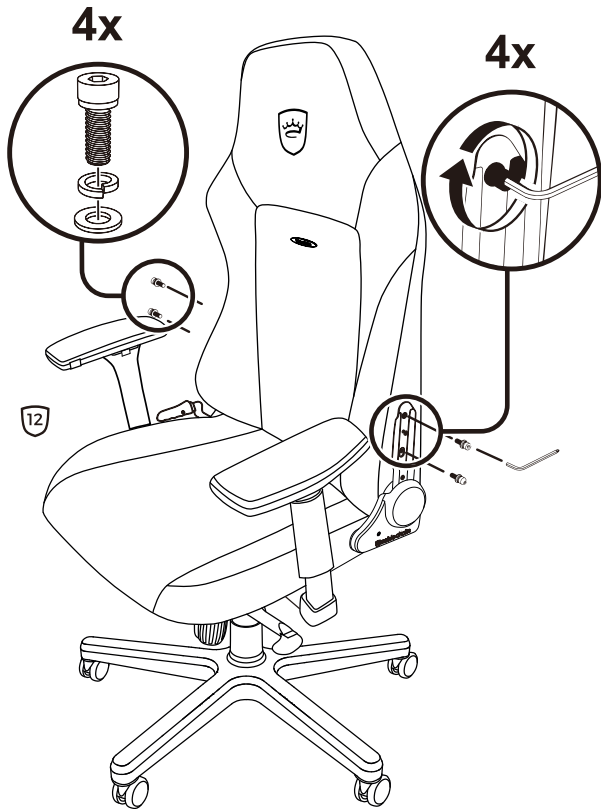

**13** **PT** Aperte firmemente as TAMPAS LATERAIS, utilizando a CHAVE ALLEN para fixar as TAMPAS LATERAIS com 2 PARAFUSOS PHILIPS.

**ES** Apriete firmemente las TAPAS LATERALES, utilizando la CLAVE ALLEN para fijar las TAPAS LATERALES con 2 TORNILLOS PHILIPS.

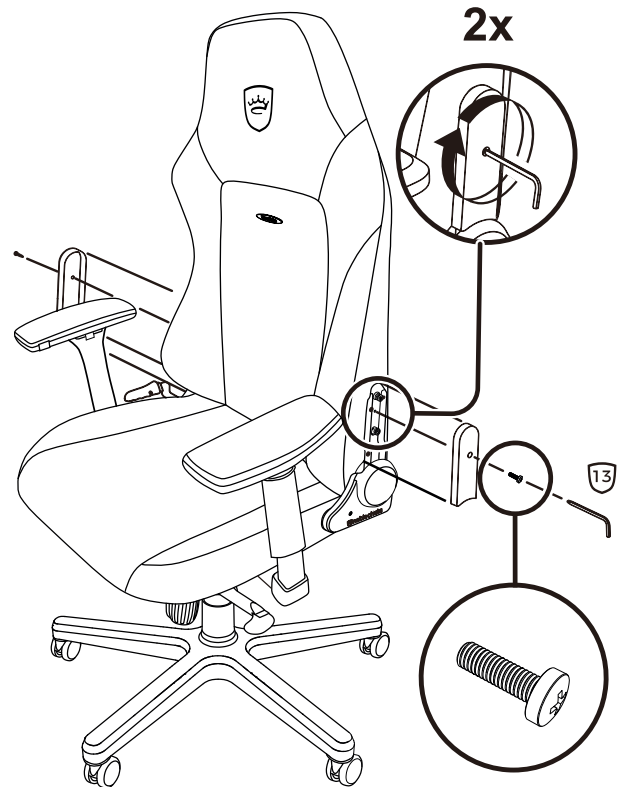

**PT** ALMOFADAS

**ES** ALMOHADAS

**14** **PT** Posicione a ALMOFADA DE PESCOÇO, colocando os elásticos em torno do apoio para a cabeça da cadeira.

**ES** Coloque la ALMOHADILLA DE CUELLO, colocando los elásticos alrededor del soporte para la cabeza de la silla.



**15** **PT** Coloque a ALMOFADA DE LOMBAR, colocando-a na base da cadeira. Passe as duas fitas elásticas pela parte debaixo do encosto, enquanto que passa as outras extremidades por cima dos ombros da cadeira. Aperte o fecho até fazer um clique.

**ES** Coloque la ALMOHADILLA DE LOMBAR, colocándola en la base de la silla. Pase las dos cintas elásticas por la parte debajo del respaldo, mientras que pasa los otros extremos por encima de los hombros de la silla. Apriete el cierre hasta hacer un clic.



**PT AJUSTES NO APOIO DE BRAÇOS 4D**

**ES AJUSTES DEL APOYO DE BRAZOS 4D**

**16 PT** Certifique-se de que os apoios de braço estão ao seu gosto. Caso contrário, ajuste os parafusos com a CHAVE ALLEN.

**ES** Asegúrese de que los apoyabrazos están a su gusto. En caso contrario, ajuste los tornillos con la CLAVE ALLEN.

**17 PT** Utilize a função apropriada para ajustar os apoios de braços.

**ES** Utilice la función apropiada para ajustar los reposabrazos.

**18 PT** Utilize o manípulo direito para ajustar a altura da cadeira.

**ES** Utilice la palanca derecha para ajustar la altura de la silla.

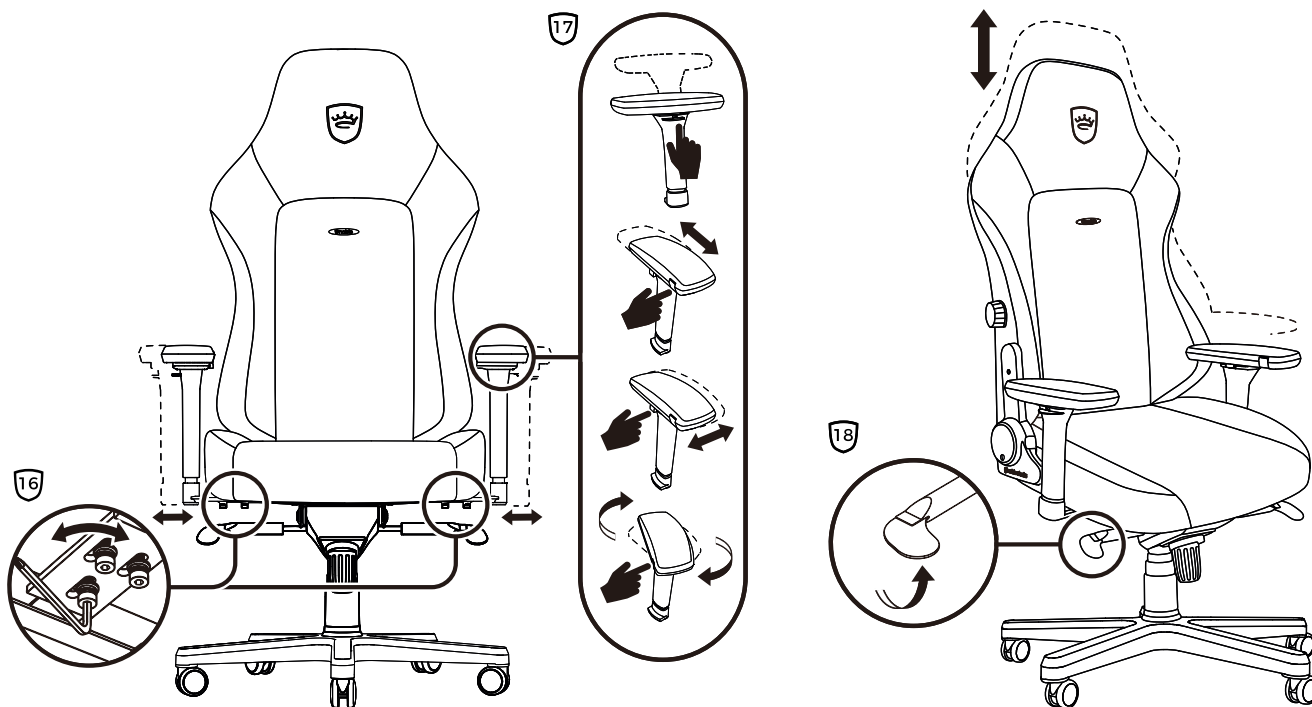

**PT AJUSTE DA INCLINAÇÃO**

**ES AJUSTE DE LA INCLINACIÓN**

**19 PT** Rode o botão regulador por baixo da cadeira no sentido dos ponteiros do relógio para assegurar a estabilidade do assento, ou no sentido inverso, para deixar a estabilidade do assento mais solta. Ajuste de acordo com o seu peso.

**ES** Gire el mando regulador debajo de la silla en el sentido de las agujas del reloj para asegurar la estabilidad del asiento, o en sentido inverso, para dejar la estabilidad del asiento más suelta. Ajuste de acuerdo con su peso.

**20 PT** Utilize o manípulo esquerdo para bloquear ou desbloquear o sistema de inclinação.

**ES** Utilice la palanca izquierda para bloquear o desbloquear el sistema de inclinación.

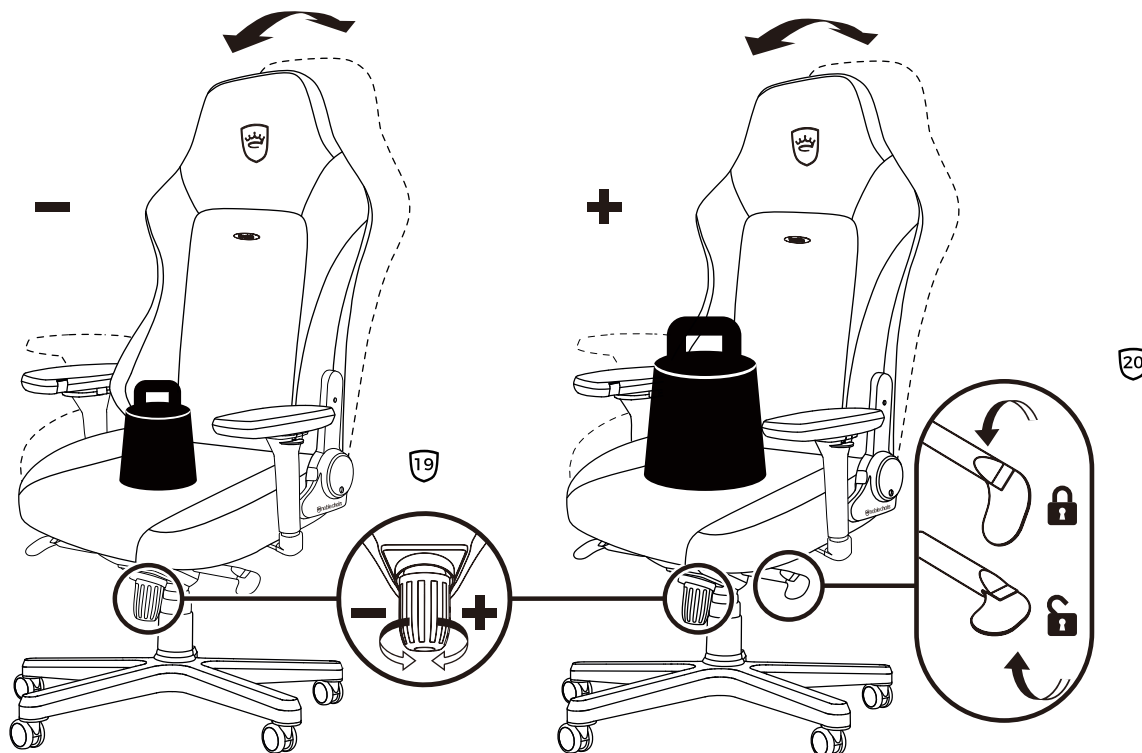

**PT AJUSTE DO ASSENTO**  
**ES AJUSTE DEL ASIENTO**

**21 PT** Puxe a alavanca para cima e incline-se lentamente para trás, até obter a posição preferida.  
**ES** Tire de la palanca hacia arriba e incline lentamente hacia atrás hasta obtener la posición preferida.

**22 PT** Ao rodar a roda no apoio de costas, no sentido do ponteiro dos relógios, irá aumentar o suporte lombar, enquanto que, se rodar no sentido contrário do ponteiro dos relógios, irá reduzir o suporte lombar.

**ES** Al girar la rueda en el soporte de espalda, en el sentido del puntero de los relojes, aumentará el soporte lumbar, mientras que si se gira en el sentido contrario del puntero de los relojes, reducirá el soporte lumbar.

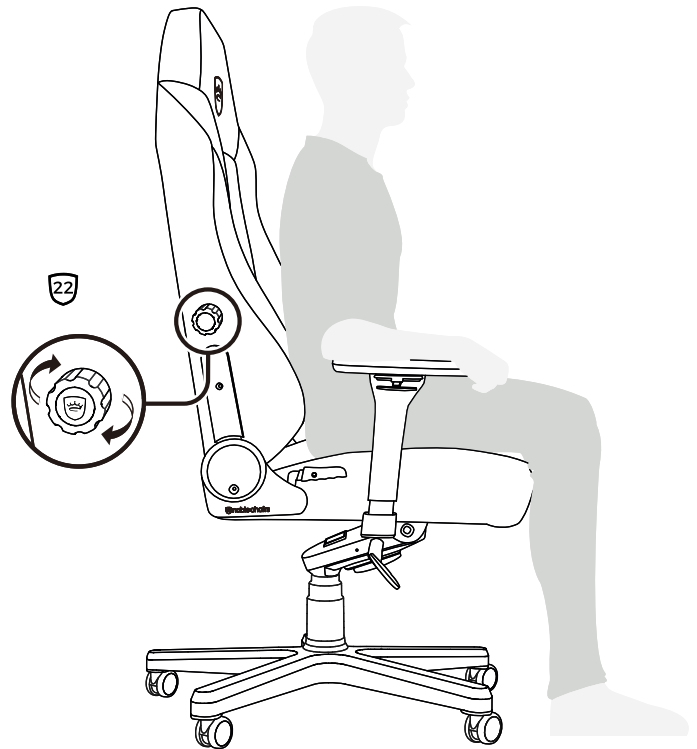
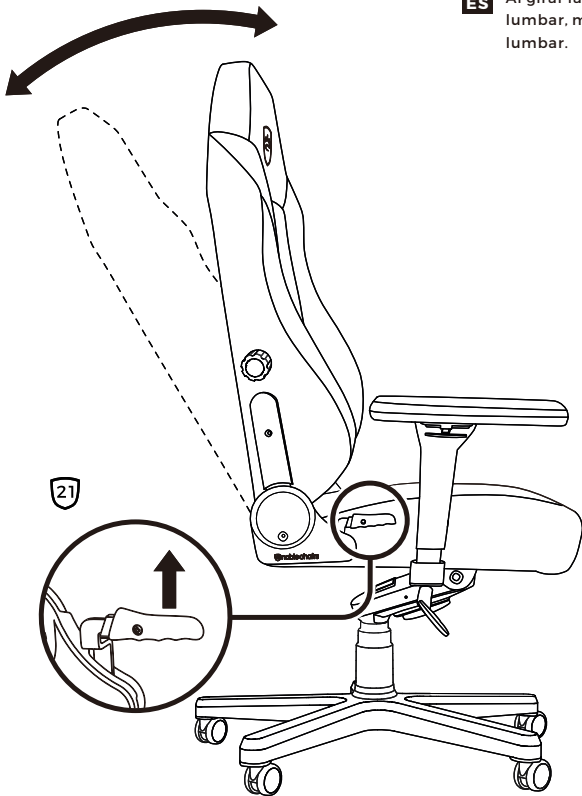

**PT Cuidados a ter**

Mantenha a sua noblechairs limpa, aspirando as costuras com uma ferramenta apropriada.

Enxague regularmente com um pano macio limpo, sem farrapos, ligeiramente húmido e limpe a sua cadeira.

Evite a luz solar direta e mantenha a noblechairs longe das fontes de calor para proteger a sua pele.

Limpe derramamentos rapidamente. Passe com um pano limpo, mas não esfregue.

Limpe as rodas com uma escova. Aspire a poeira dentro das rodas.

Para uma limpeza adicional, retire as rodas e limpe-as com um detergente de superfície e um pano limpo.

Encaixe firmemente as rodas para colocá-las de volta no lugar.

**ES Cuidados a tener**

Mantenga su noblechairs limpia, aspirando las costuras con una herramienta apropiada.

Enjuague regularmente con un paño suave limpio, sin harina, ligeramente húmedo y limpie su silla.

Evite la luz del sol directa y mantenga la nobleza lejos de las fuentes de calor para proteger su piel.

Limpe los derrames rápidamente. Pase con un paño limpio, pero no frote.

Limpe las ruedas con un cepillo. Aspire el polvo dentro de las ruedas.

Para una limpieza adicional, retire las ruedas y límpielas con un detergente de superficie y un paño limpio.

Encaje firmemente las ruedas para volver a colocarlas en su lugar.

**PT Informações de Segurança & Política de Trocas/Devoluções**

O peso máximo recomendado na Série HERO é de 150 kg.

Por favor, não utilize a cadeira de forma abusiva. A noblechairs não se responsabiliza por danos causados por montagem e utilização incorreta.

A embalagem original pode ser convenientemente reutilizada para devolução ou troca da cadeira noblechairs. A noblechairs aceita retornos de cadeiras devidamente embaladas.

**ES Información de Seguridad & Política de Intercambios / Devoluciones**

El peso máximo recomendado en la serie HERO es de 150 kg.

Por favor, no utilice la silla de forma abusiva. No se responsabiliza de los daños causados por el montaje y el uso incorrecto.

El embalaje original puede ser convenientemente reutilizado para la devolución o el cambio de la silla de nobleza. La noblechairs acepta retornos de sillas debidamente embaladas.



PT + ES



[www.noblechairs.com](http://www.noblechairs.com)

[info@noblechairs.com](mailto:info@noblechairs.com)

Pro Gamersware GmbH  
c/o noblechairs  
Gaußstraße 1  
10589 Berlin

© noblechairs 2019

VER. 1.00

2019-06-20